

施工説明書

(工事店様用)

お願い

1. 取付工事には手袋を着用してください。
2. ビス等の締め忘れのない様確実に止めてください。
3. 製品に化学薬品（酸・シンナー・油等）をかけないで下さい。塗装の剥がれや錆、割れ等の原因になります。



注意：養生シートは入居者が入るまでの間、傷つき防止のために剥さないでください。



注意：配線工事は電気工事士の有資格者が行ってください。

同梱品一覧

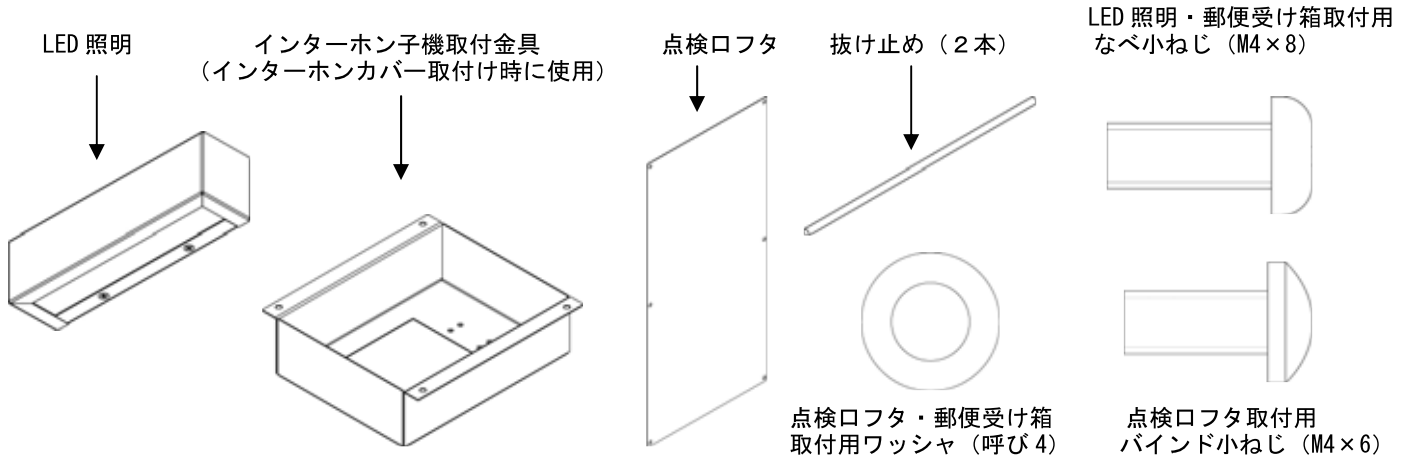

機能門柱設置手順

1. 基礎に必要な穴を取付位置にあけます。
参考基礎寸法：幅 400mm × 奥行 400mm × 深さ 450mm
2. 基礎用穴に砕石を敷いて底を踏み固めます。
3. 門柱下部に抜け止めを挿し込み、所定位置に立てて支持柱などで仮固定し、コンクリートを流し込んで固定します。（配線は、組み込み済のCD管を利用して下さい）

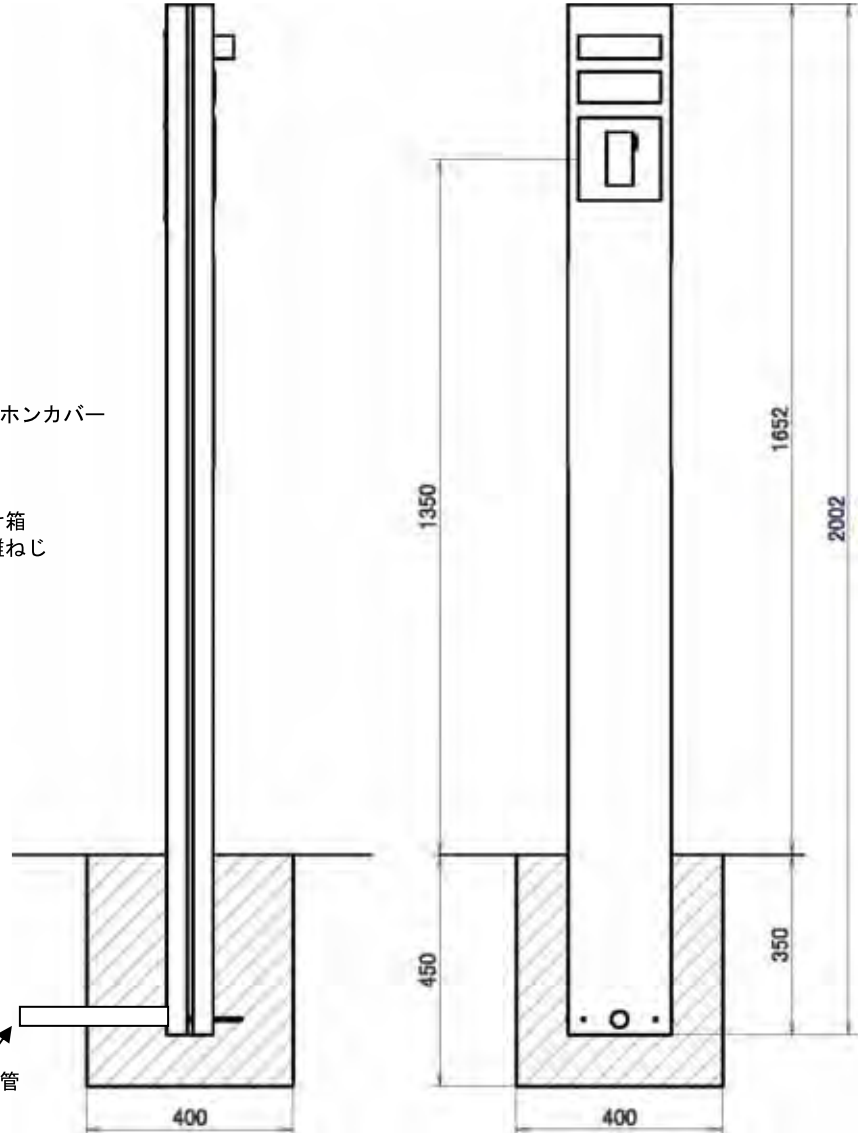
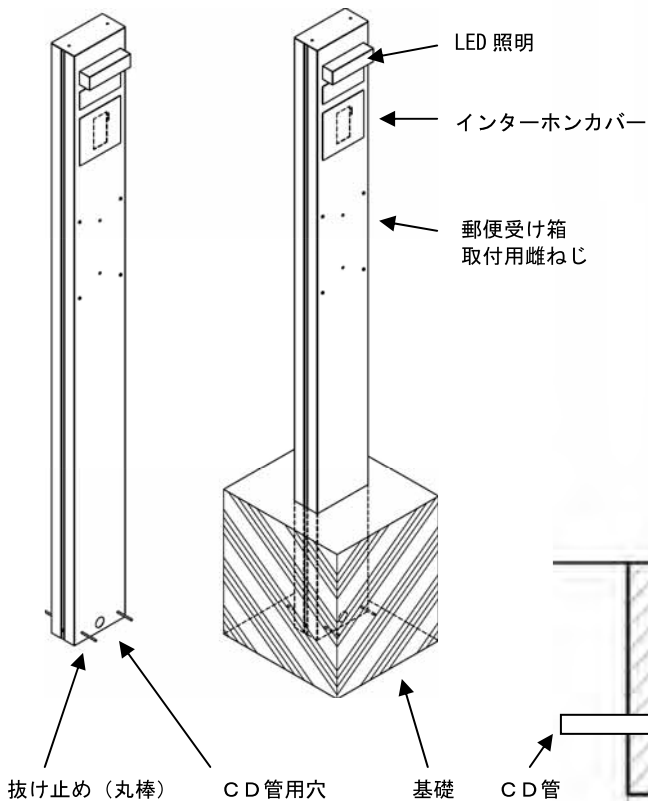

LED 照明取付手順

同梱されている LED 照明の施工説明書にしたがって取付けて下さい。

その際、取付けねじは、LED 照明同梱のタッピングねじは使用せず、必ず機能門柱同梱のミリねじ（なべ小ねじ）で取付けて下さい。

（機能門柱本体には取付用雌ねじが設置されています）

※配線工事は電気工事士の有資格者が行ってください。

インターホンカバー取付手順

インターホンカバーの取付けは、インターホンカバー付属の施工説明書に従って下さい。

※インターホンの配線工事は電気工事士の有資格者が行ってください。

※インターホン子機についてはインターホンメーカーの説明書に従って下さい。

郵便受け箱取付手順

郵便受け箱の取付けは、機能門柱本体の郵便受け箱取付け用雌ねじに、機能門柱同梱のミリねじ（なべ小ねじ）とワッシャを使用して取付けて下さい。

※MB31S 取り付けの場合

取り付け後、上面になる面の穴に、郵便受け箱付属の穴隠しシールを必ず貼り付けしてください。

点検口フタ取付手順

全ての施工が終わってから、機能門柱同梱のミリねじ（バインド小ねじ）とワッシャにて取付けます。

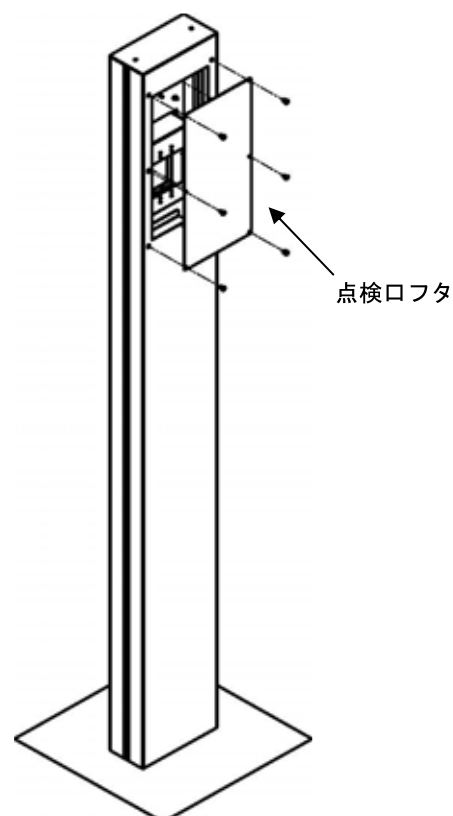
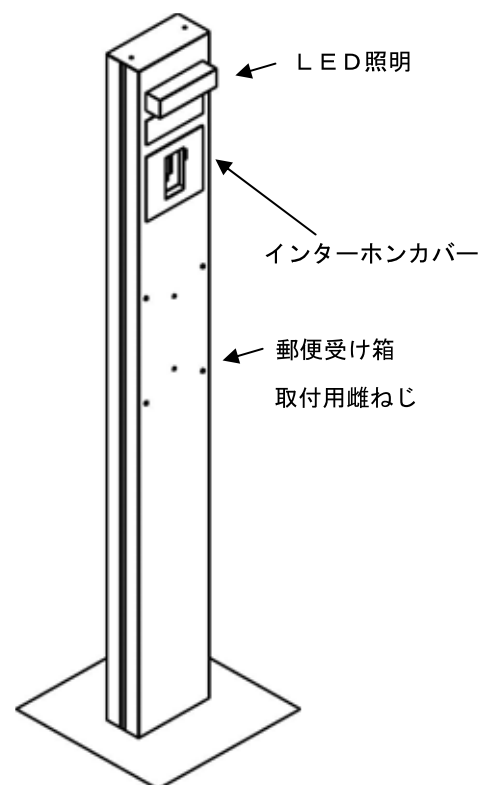

施工後は

取扱説明書は必ずお客様に渡してください。

施工説明書

(工事店様用)

お願い

1. 取付工事には手袋を着用してください。
2. ビス等の締め忘れのない様確実に止めてください。
3. 製品に化学薬品（酸・シンナー・油等）をかけないでください。錆、割れ等の原因になります。

!

注意：LEDシェードの養生シートは入居者が入るまでの間、傷つき防止のために剥さないでください。

!

注意：配線工事は電気工事士の有資格者が行ってください。

部品構成

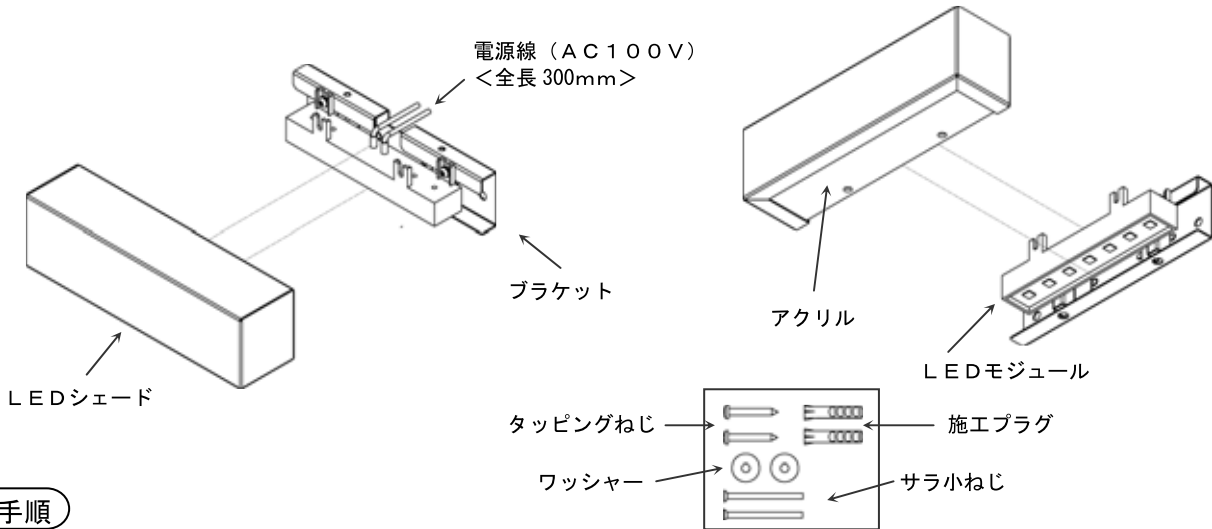

取付手順

1. 壁面にドリルでφ6×深さ35-40mm、横ピッチ120mmの穴を2ヶ所あけます。

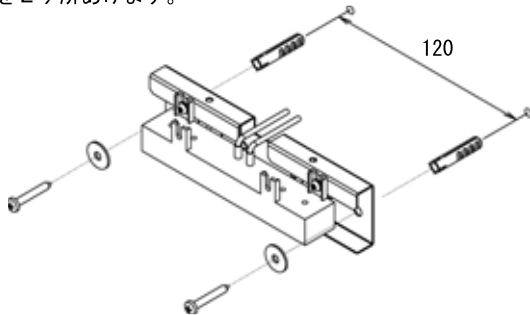

2. フィッシャープラグを穴に差込み、ブラケットをバンドねじとワッシャーにて固定します。

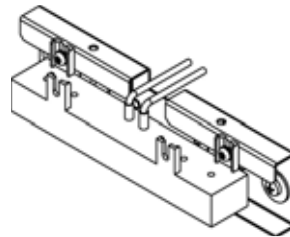

3. ブラケットにLEDシェードをかぶせます。(アクリルはブラケットの内側になります)

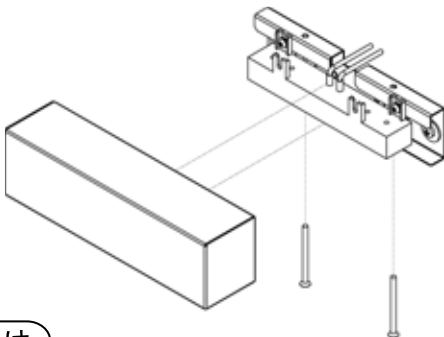

4. 取付ねじ（皿小ねじ）にてブラケットへLEDシェードを固定します。

※電源線には必ずAC100Vを接続して下さい。
配線工事は電気工事士の有資格者が行ってください。

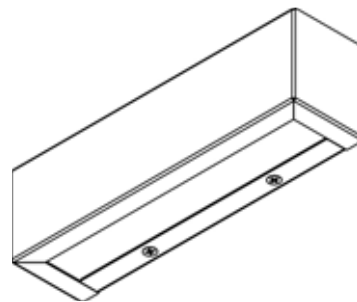

施工後は

取扱説明書は必ずお客様に渡してください。

取扱説明書

(お客様用)

この度は、「機能門柱 KS-GP01SE」をお買い上げいただきありがとうございました。
ご使用前にこの説明書をお読みいただき、末永くご愛用ください。
お読みになったあとは、紛失されませんよう保管してください。

お使いになる人や他の人への危害、財産への損害を未然に防止するために必ずお守りいただくことを次のように説明しています。
表示内容を無視して誤った使い方をした時生じる危害や損害の程度を次の表示で区分し、説明しています。

- ⚠ 注意：**この表示の項は「障害を負う可能性または物的損害のみが発生する可能性が想定される」内容です。
お守りいただく内容の種類を次の絵表示で区分し、説明しています。(下記は絵表示の一部です)
- 🚫** このような絵表示は、してはいけない「禁止」内容です。

- ⚠ 注意** **🚫** 子供の遊びにご注意ください。
出っ張りに当たってケガをする恐れがあります。
- ⚠ 注意** **🚫** シンナー・ベンジン・みがき粉・タワシ・温泉成分を含む水・油等は使わないでください。
これらを使って清掃することは避けてください。さび・変色・キズ・割れの原因になります。

※小さなお子様がいらっしゃるご家庭などで、郵便受け箱のカドが気になる場合は、付属のスポンジをお好きな位置に貼り付けてご使用ください。(スポンジはカッターなどで簡単に切断できます。貼り付け面の埃・油分は十分に取り除いてください。)

お手入れについて

機能門柱は定期的にお手入れをする必要があります。
特に工場地帯で、煤や鉄分が付着しやすい場所、海岸が近く潮風にさらされる場所ではお手入れをおこたるとさびを誘発し、'もらいさび'を起こす場合があります。
定期的にお手入れや点検を行ってください。
(最低1ヶ月に一度はお掃除してください。)
※特に埃等の不純物のたまり易いインターホンパターン穴はご注意ください。

〈お手入れ方法〉

水道水を含ませた柔らかい布を固く絞り、汚れを拭き取った後、柔らかい布で水分を拭き取ってください。
お手入れの際は、ヘアライン目に沿って拭き取っていただけるようお願いいたします。
汚れのひどい場合は中性洗剤※を使用して拭き取り、その後水拭きしてから柔らかい布で水分を拭き取ってください。

※中性洗剤：食器用洗剤などの1~2%水溶液

本製品の保証及び免責事項内容について

1. 保証期間 お買い上げ日より1年間とします。
2. 保証内容 保証期間中に正常な使用状態において、万一製造上に起因する故障が生じた場合には、当社にて無償で修理いたします。

次のような場合は保証期間中でも有償修理となります。

- (1) 住宅用途以外で使用した場合の故障・損傷
- (2) ユーザーが適切な使用、維持管理を行わなかったことに起因する故障・損傷
- (3) ユーザーが施工説明書等に基づかない施工、専門業者以外による移動・分解などに起因する故障・損傷
- (4) 建築躯体の変形など住宅部品本体以外の不具合に起因する当該住宅部品の不具合、塗装の色あせ等の経年変化又は使用に伴う摩擦等により生じる外観の現象
- (5) 海岸付近、温泉地などの地域における腐食性の空気環境に起因する故障・損傷
- (6) ねずみ、昆虫等の動物の行為に起因する故障・損傷
- (7) 火災・爆発等事故、落雷・地震・噴火・洪水・津波等天変地異又は戦争・暴動等破壊行為による故障・損傷

※この取扱説明書は
必ずお客様にお渡
しください。

機能門柱本体

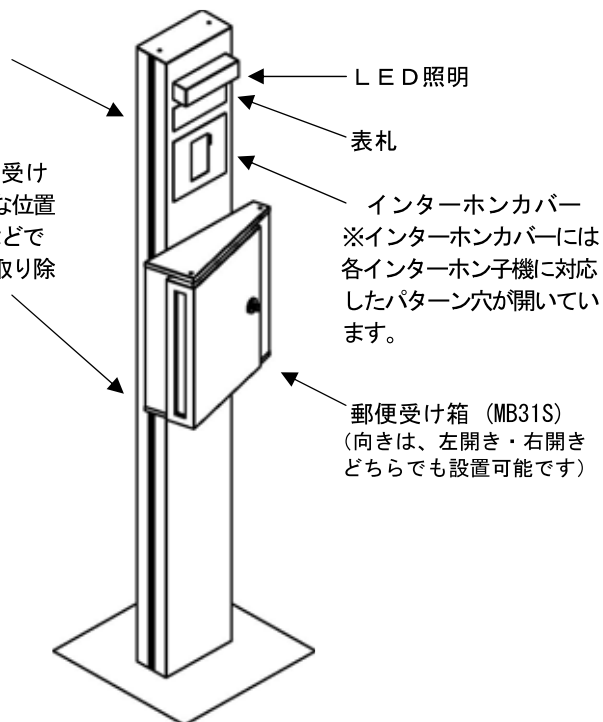

施工説明書

(工事店様用)

お願い

1. 取付工事には手袋を着用してください。
2. ビス等の締め忘れのない様確実に止めてください。(締め過ぎない様注意してください)
3. 製品に化学薬品(酸・シンナー・油等)をかけないで下さい。塗装の剥がれや錆、割れ等の原因になります。



注意：LEDシェードの養生シートは工事中の間、傷つき防止のために剥さないでください。



注意：配線工事は電気工事士の有資格者が行ってください。

部品構成

KS-GP01SE-C インターホンカバー

インターホンプレート・ステーの形状、クッション材の有無は対応インターホン子機によって異なります。

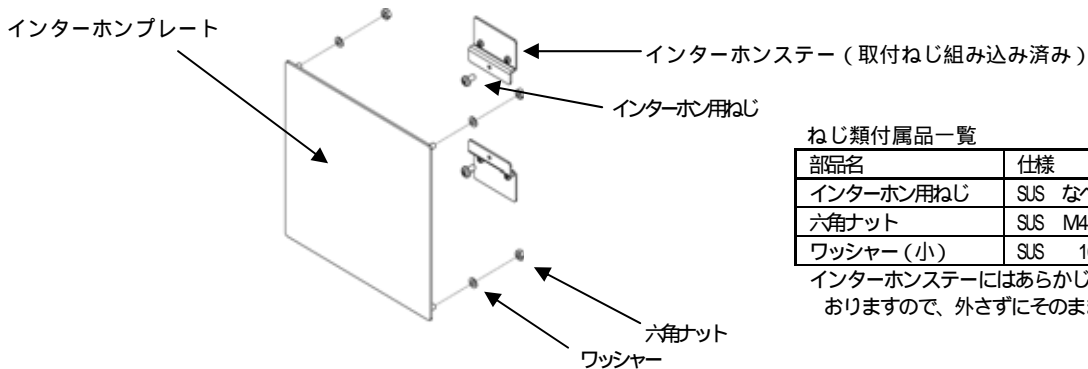

ねじ類付属品一覧

部品名	仕様	数量
インターホン用ねじ	SUS なべ M4×8	2個
六角ナット	SUS M4	4個
ワッシャー(小)	SUS 10× 4.3×t0.8	4個

インターホンステーにはあらかじめ取付ねじが組み込まれておりますので、外さずにそのままご使用ください。

取付手順

門柱の子機取付金具へ、インターホンカバーに同梱されているインターホンステーを取り付けます。
使用する穴位置は上下からそれぞれ31.5mmです。
子機のセンターがずれている場合は、下の穴位置を使用してください。

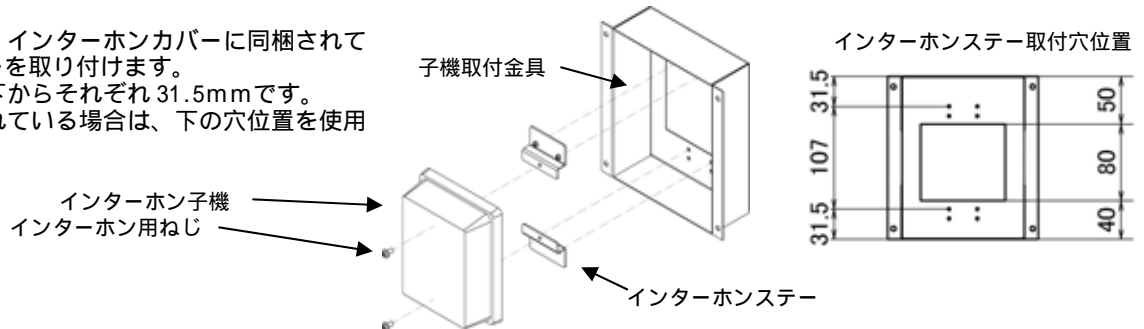

インターホン子機のパネルを外して(パネル一体型子機は除く)から、インターホンステーの上に付属のインターホン用ねじを使ってインターホン子機を取り付けます。
取り付けは各インターホンメーカーの説明書に従ってください。
インターホンプレートの養生シートは工事中の間、傷つき防止のために剥さないでください。

門柱への取り付けは、インターホンプレートのボルトに子機取付金具をナットとワッシャー(各4個)で固定してください。

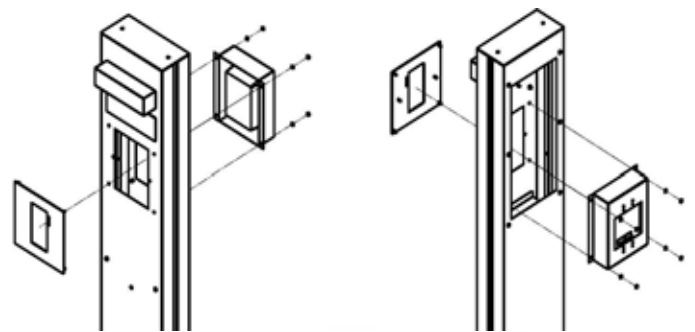

株式会社 キョーワナスタ

本 社・東京支店 〒103-0006 東京都中央区日本橋富沢町12番16号(ナスタビル2F) TEL.(03)3660-1815(代)
 大阪支店 TEL.(06)6858-5671(代) 北関東支店 TEL.(048)553-1751(代) 北陸営業所 TEL.(0766)21-7100(代) トヨタインフォメーション TEL.(03)3660-1781(代)
 札幌支店 TEL.(011)741-2250(代) 横浜支店 TEL.(045)474-0631(代) 広島支店 TEL.(082)249-4651(代)
 仙台支店 TEL.(022)222-5155(代) 名古屋支店 TEL.(052)242-2272(代) 福岡支店 TEL.(092)472-1088(代)

ホームページアドレス <http://www.nasta.co.jp/> E-mail info@nasta.co.jp

PL室 TEL.(048)556-5164 〒361-0021 埼玉県行田市富士見町1丁目17番地