

品物を開梱する前に必ずお読み下さい。

施工案内書

Ground Tap

グラウンドタップ(ホース専用水栓)

品番:DBD02A/DBD02B

この度は、グラウンドタップ(ホース専用水栓)をお買い上げいただき、誠にありがとうございます。
商品の品質に就きましては万全を期しておりますが、商品到着後すみやかにご確認いただき、もし商品に傷・欠品など不具合がございましたら、商品到着後10日以内にご連絡ください。

■納入品一覧(右図参照)

- | | |
|-----------------------|------|
| 1.グラウンドタップ(ホース専用水栓)本体 | 1セット |
| 2.蛇口 | 1個 |

| 製品品番 | 蛇口タイプ / 色 |
|--------|---------------------|
| DBD02A | BEAU セミロング 真鍮(シルバー) |
| DBD02B | BEAU セミロング 真鍮(ゴールド) |

■施工に際し;

- 1.本製品は耐火構造ではありませんので、火気に近い場所への設置は避けて下さい。
- 2.納入品一覧に記載の無い物(給水管・エルボ・接着剤・砕石・コンクリート等)は別途ご用意下さい。
- 3.埋め込寸法に関し、条令等法的規制がある場合は、必ずその規制に従って下さい。
- 4.設置地盤は十分転圧し、沈下等起きないようにして下さい。
- 5.本製品は、内部給水配管に断熱を施してありますが、寒冷地用ではありません。凍結により破損が懸念される場合は、配管内の排水、ヒーターの設置など、地域や気候に応じた凍結防止対策を行って下さい。

■参考施工図

- 1.蛇口の取り付けや、本体の取り付け接続は、現場にて行って下さい。
- 2.施工中に汚れがが付着しないよう、本体をビニールシート等で養生して下さい。
- 3.蛇口の接続には、止水処理をシールテープなどで十分に行って下さい。
- 4.エルボ、給水管の接続には漏れなきよう施工下さい。
- 5.必要に応じ、管内の異物や汚れ除去のため水洗(フラッシング)を行って下さい。

■保証期間

商品の保証期間は、お買い上げ後 1年 となります。
(凍結による製品の破損に就きましては、保証範囲外となります。)

■お願い: 同封の「取扱説明書」を、お施主様にお渡し下さい。

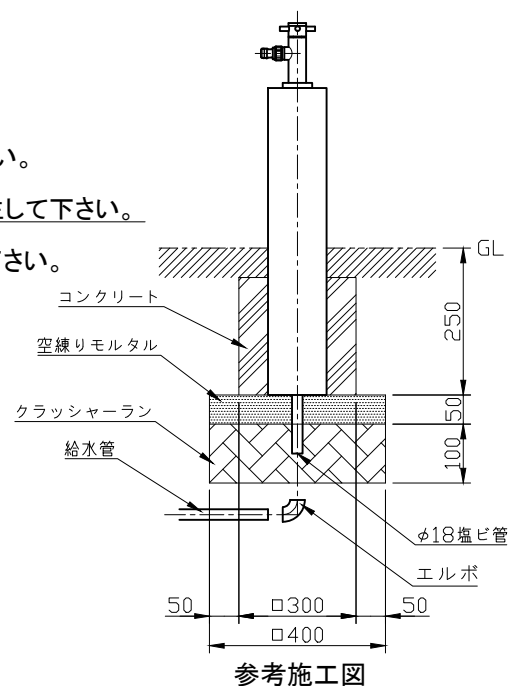
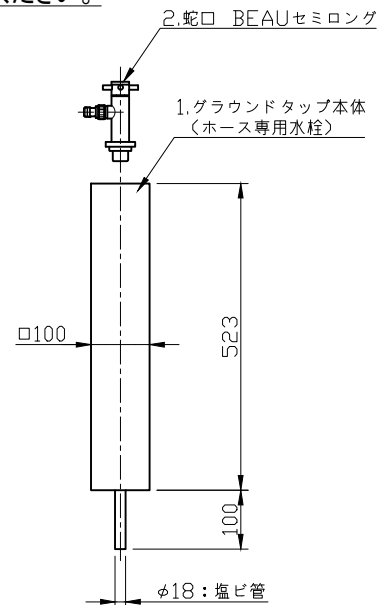

セキスイエクステリア株式会社

〒162-0824

東京都新宿区揚場町 1-21 飯田橋升本ビル 7F

TEL 03-6685-7070 FAX 03-6685-7075

取扱説明書

Ground Tap

グラウンドタップ(ホース専用水栓)

品番:DBD02A/DBD02B

この度は、グラウンドタップ(ホース専用水栓)をお買い上げいただき、誠にありがとうございます。
商品の品質に就きましては万全を期しておりますが、商品到着後すみやかにご確認いただき、もし商品に傷・欠品など不具合がございましたら、商品到着後10日以内にご連絡ください。

■施工

本製品の水道工事、取り付け工事は、指定水道工事店にご依頼下さい。

■詳細図寸法・製品仕様

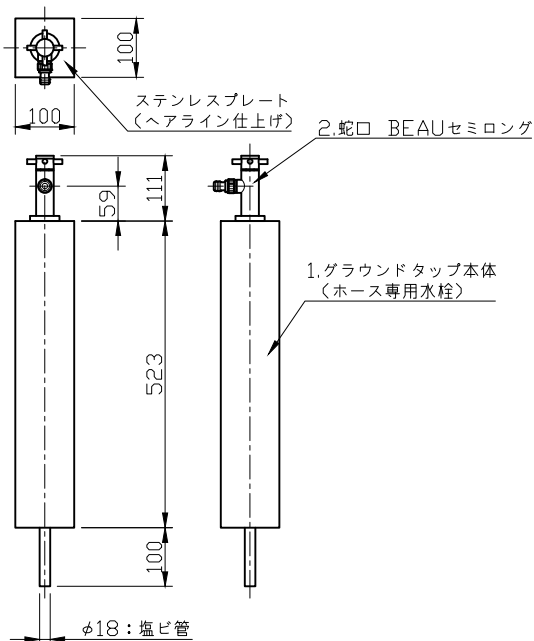

1.本体 木調樹脂アルミ製、表面色 ブラック
(本体上部はステンレスプレート)

2.蛇口

| 製品品番 | 蛇口タイプ / 色 |
|--------|---------------------|
| DBD02A | BEAU セミロング 真鍮(シルバー) |
| DBD02B | BEAU セミロング 真鍮(ゴールド) |

3.内部給水管 給水耐衝撃性硬質塩化ビニル管

4.内部給水管断熱 ウレタン発泡

■使用上のご注意

- 1.本製品は耐火構造ではありませんので、火気を近づけないで下さい。
- 2.本製品をゆらしたり、物をたてかけないで下さい。

■日常のお手入れ

末永くご使用いただくために、3～6ヶ月に1度程度のお手入れをお勧め致します。

1.本体(木調樹脂)のお手入れ

- (1) タイヤ & レザーワックス用スプレーを吹きかけて下さい。
- (2) 柔らかい布で表面を拭い、余分なワックスを除去して下さい。

2.蛇口のお手入れ

- (1) 柔らかい布に中性洗剤を含ませ、丁寧に拭いて下さい。
- (2) 表面を濡れた布で洗剤が残らないように拭き取って下さい。
- (3) 乾いた布で表面を拭って下さい。
- (4) 表面に車用タイヤ & レザー用ワックスを塗って下さい。

3. お手入れに際しての注意事項

- (1) 金属タワシや家庭用クレンザーは、製品表面が傷つきますので、使用しないで下さい。
- (2) 塩素入り洗剤、タイル洗剤、苛性ソーダーも、製品表面を傷つけますので使用しないで下さい。

■保証期間

商品の保証期間は、お買い上げ後 1年 となります。

(凍結による製品の破損に就きましては、保証範囲外となります。)

セキスイエクステリア株式会社

〒162-0824

東京都新宿区揚場町 1-21 飯田橋升本ビル 7F

TEL 03-6685-7070 FAX 03-6685-7075