

Bobi ハイブリッド インターフォンカバータイプ ネームプレートタイプ 取扱説明書

PLAN-A
PLAN-B

ご注意

照明器具部分の取付工事は必ず電気工事店または有資格者が行ってください。一般の方の工事は法律で禁止されています。

※取付器具の照射面は、必ず下向きして設置してください。上向きの設置は故障や事故の原因になりますので絶対にお止めください。

付属品

- 照明器具 Mini Luna(LED 照明器具専用) - 1台
- ポスト (BOBI) - 1台 ●ポスト取付台座 (本体取付済) - 1台 (本体取付用フランジナット)
- インターフォンカバー又はネームプレート取付用台座
- ※インターフォンカバー又はネームプレートは別梱です。
- 埋設用振れ止め全ネジボルト - 2本

照明器具仕様

- 屋外取付専用器具です。
- 器具の取付は各部の名称欄に図示した方向でご使用ください。
- 防雨形器具です。

品番	Mini Luna
電源電圧	100V
消費電力	1.4W bobi ハイブリッド専用仕様) 器具付属ランプ (小型電球型 LED ランプ E17 定格寿命 20,000h) 電球色
適合ランプ	付属ランプ (電球色) (E-17) 又は市販小型電球形 LED ランプ (全方向タイプ) (E-17)
器具重量	0.6kg
電源接続	口出し線

組立方法

※インターフォン・インターフォンカバー・ネームプレートの取扱い方法は、商品に添付されている説明書をご覧ください。

① インターフォン・照明器具の配線をします。(PF 管を使用してください) ※PF 管は含まれておりません。

② 配線後、設置場所の地面を掘削し、付属の振れ止めを本体に差し込んで高さを決め垂直・水平などを補正してモルタルを流し込みます。

※強風などで倒れぬよう十分な強度があるか必ず確認してください。

③ 基礎が完全に固まったら、照明器具・インターフォン又はネームプレート取付用台座、ポスト取付用パネルをビス穴を確認して本体へ固定してください。

④ ポストの取付は、ポスト背面にビス穴位置の小さな丸い凹みが付いていますので、ずれないようにドリルで下穴 (φ5mm 程度) を開けてください。

下穴を開けましたら、本体の扉を開けポスト取付ベースのボルト位置に合わせてフランジナットでしっかり固定しボルト頭のカバー用袋ナットを締めてください。

※必ず付属の袋ナットで固定してください。(ポスト内部に手を入れた時のケガ防止の為)

⑤ 取付がすべて終了しましたら再度、強度に問題がないか確認してください。

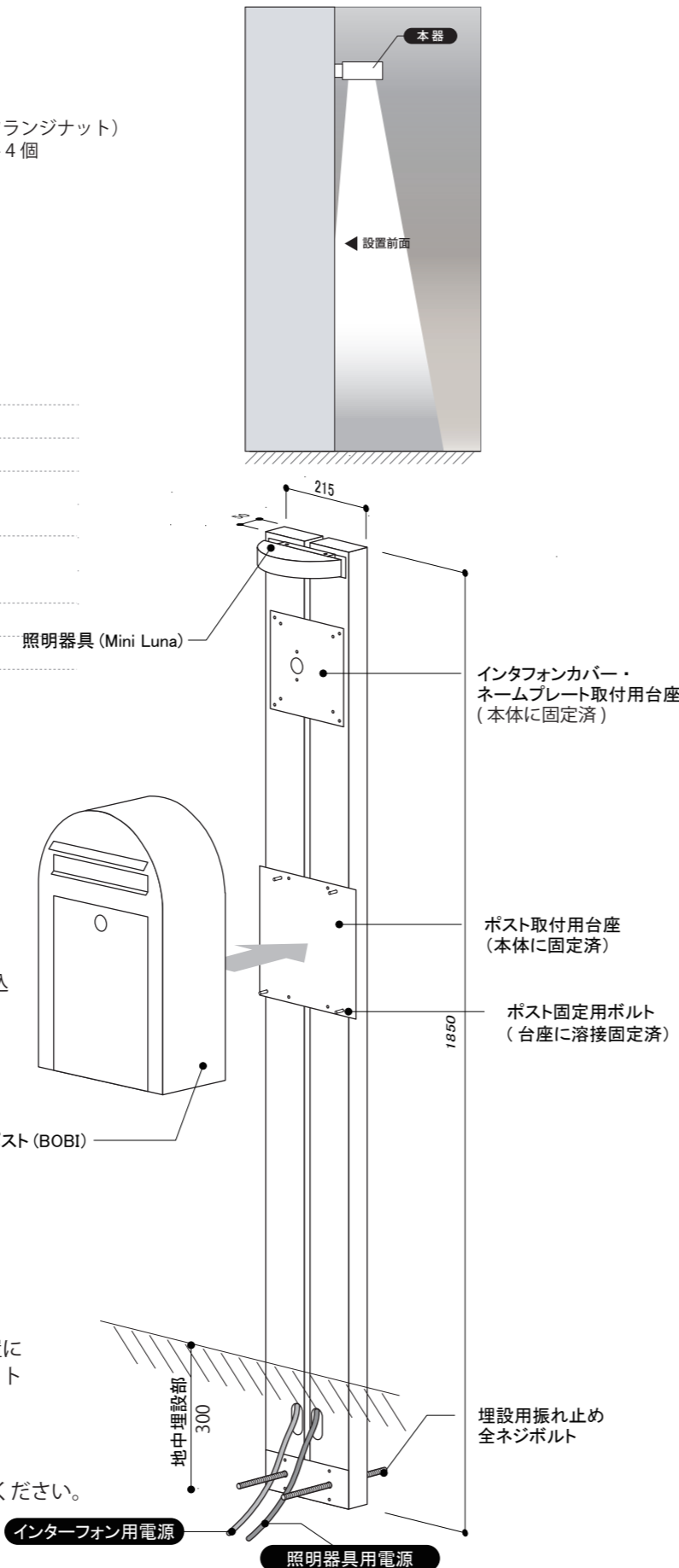

取付方法

1 台座の固定 ※本体に固定済みです。

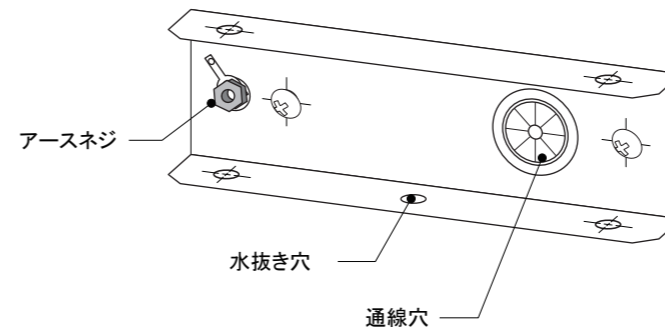

2 電源の接続

- 本配線 (電源) と器具口出し線を結線してください。
- この際必ず絶縁防水処理をしてください。
- 本器具のアースネジを使用して、必ずD種 (第三種) 設置工事をしてください。

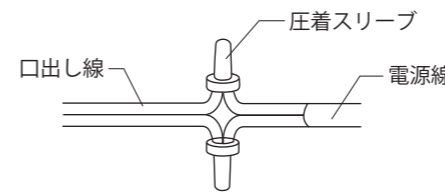

ランプの交換

※交換の際は仕様欄記載の適合ランプをご使用ください。

- ① 電源スイッチを切る。
- ② 本体からアクリル板をはずす。
- ③ ソケットからランプをはずす。
- ④ 新しいランプを取り付ける。
- ⑤ アクリル板を本体にはめる。

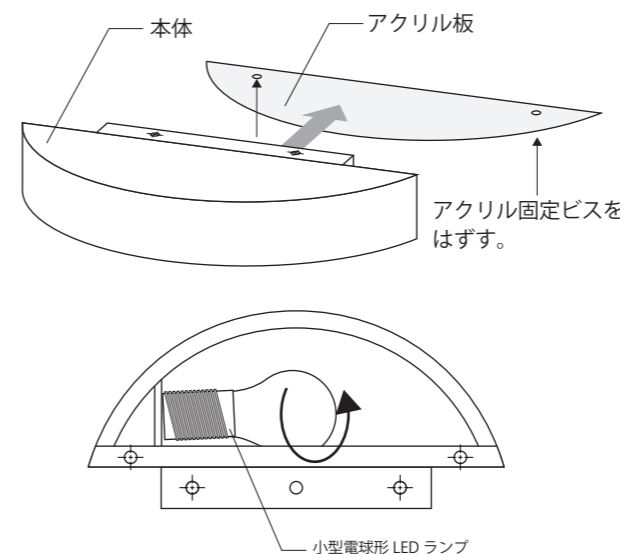

※消灯したばかりのランプは熱を帯びていますので、交換の際はご注意ください。

3 本体の取付

- 本体を取付台座に合わせて、本体取付トラスビスで確実に取り付けてください。
- 取り付けが不確実ですと防水機能が低下し、絶縁不良・器具の落下の原因になります。

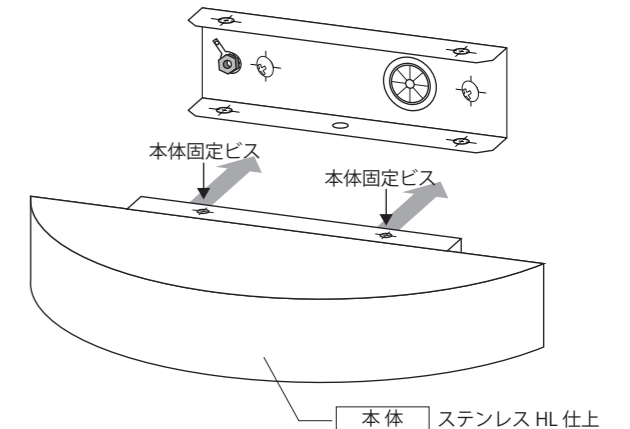

ご使用方法

- 点灯・消灯は、スイッチで操作してください。または、自動点滅器をご使用ください。

保守・点検

- 6ヶ月に1回程度、清掃および点検をおこなうことをおすすめします。点検は次の項目に基づいて行ってください。

《点検事項》

- 正常に点灯しますか。
 - 取り付け部、各部品の異常なガタつき、ゆるみはありませんか。
 - プラスチック部品などに、ヒビ、割れ、変形などが発生していませんか。
- ※不明な点および異常を感じた場合は、速やかに電源を切って、販売店工事に相談ください。

《清掃》

- 器具やランプにホコリがつくと、明るさを損なうばかりでなく、器具自体の寿命が短くなる場合があります。
- ステンレスは傷、ヨゴレ、鉄さび等が原因で錆が発生する場合がありますのでご注意ください。

保証期間

- 商品到着後、すみやかに検品をお願い致します。本体に傷、付属品の不備などがございましたら、商品到着後 10 日以内にご連絡ください。
- 保証期間は商品のお買い上げ後 1 年間となります。

販売元・お問合せ窓口

セキスイエクステリア株式会社 資材営業部

〒162-0842

東京都新宿区揚場町 1-21 飯田橋升本ビル 7F

TEL 03-6685-7070 FAX 03-6685-7075