

品物を開梱する前に必ずお読み下さい。

## 施工案内書

Pet Place Pan

ペットプレイスパン

品番:DAB15A, DAB15B, DAB15C

この度は、ペットプレイスパンをお買い上げいただき、誠にありがとうございます。商品の品質に就きましては万全を期しておりますが、商品到着後すみやかにご確認いただき、もし商品に傷・欠品など不具合がございましたら、商品到着後10日以内にご連絡ください。

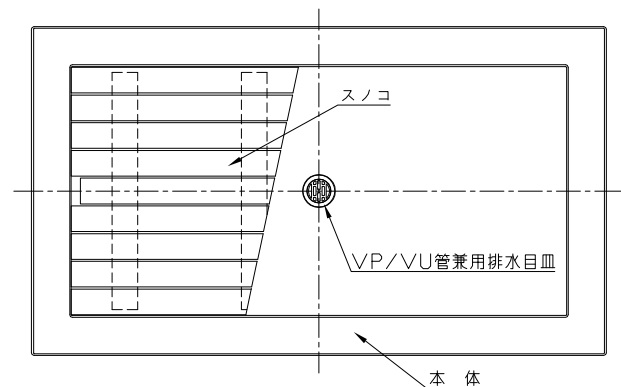

### ■納入品(右図参照)

- ・本体 (FRP製)
  - DAB15A : ブラック
  - DAB15B : ホワイト
  - DAB15C : レッド
- ・VP/VU管兼用排水目皿
- ・スノコ(木製:スプルス材)



### ■安全上のご注意

ここに示した注意事項は安全に関する重要な内容です。必ず守って下さい。お守りいただく内容の種類を、次の絵表示に区分し説明しています。

-  注意事項: 気を付けていただきたい事項を表します。
-  禁止事項: 行ってはならない事項を表します。
-  指示事項: 行っていただきたい事項を表します。

### ■ご注意いただきたい事項

- 1.本製品の取付工事・排水工事は、指定工事店にご依頼下さい。
- 2.納入品一覧に記載の無い物(配管部材・基礎工事用粉砕・コンクリート等)は別途ご用意下さい。
- 3.本製品を危険と思われる場所や、通行の邪魔になるとと思われる場所への設置はおやめ下さい。
- 4.本製品は耐火構造ではありませんので、火気に近い場所への設置は行わないで下さい。
- 5.本製品に強い衝撃や荷重が加えられると、破損する可能性がありますので、衝撃や荷重がかからないよう十分にご注意下さい。

### ■行っていただきたい事項

- 1.設置地盤は十分に転圧し、沈下等が起きないようにして下さい。
- 2.製品はモルタル等で確実に固定して下さい。

### ■絶対にお止め下さい

- 1.分解や改造は行わないで下さい。
- 2.本製品は耐火構造ではありませんので、火気を近づけないで下さい。
- 3.本製品を足場がわりに登らないで下さい。
- 4.本製品の上に重量物を載せないで下さい。
- 5.本製品をハンマーで叩く等、衝撃を与えないで下さい。

## ■参考施工図

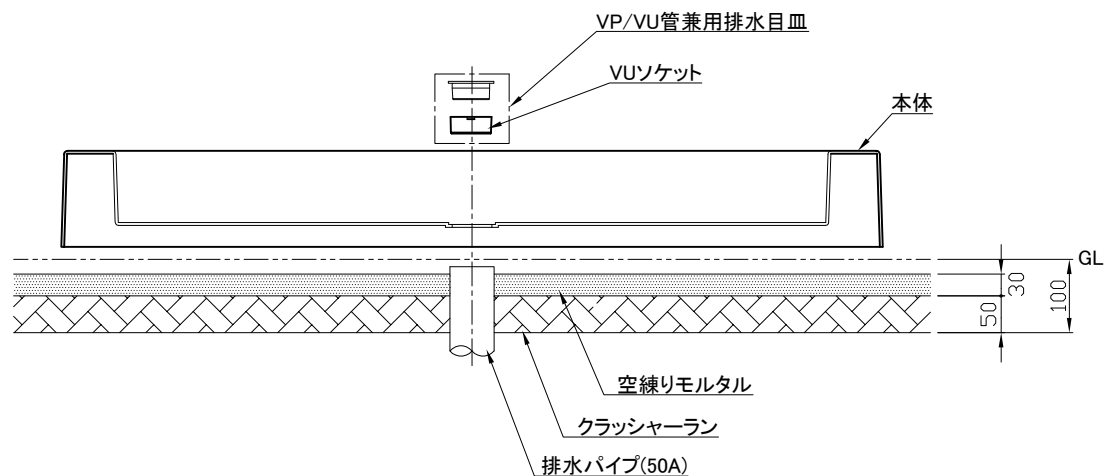

## ■保証

商品の保証期間は、お買い上げ後 1年 となります。但し、以下は保証範囲外となります。

- 1.凍結による製品故障・破損・不具合。
- 2.不適切な設置、工事等に起因する故障や破損等の不具合。
- 3.不適切な使用、維持管理等に起因する故障や破損等の不具合。
- 4.分解、改造を行った場合。
- 5.火災、地震等自然災害、その他事故など、故障・破損・不具合の原因が製品以外にある場合。
- 6.スノコ(ペットによる引っかき痕などの劣化から、消耗品と見做す。)

## ■お施主様への説明

施工完了後、同封の取扱説明書をお施主様にお渡しすると共に、取扱方法及び日常のお手入れを十分にご説明下さい。

セキスイエクステリア株式会社  
〒162-0824  
東京都新宿区揚場町 1-21 飯田橋升本ビル 7F  
TEL 03-6685-7070 FAX 03-6685-7075

# 取扱説明書

Pet Place Pan

ペットプレイスパン

品番: DAB15A, DAB15B, DAB15C

この度は、ペットプレイスパンをお買い上げいただき、誠にありがとうございます。商品の品質に就きましては万全を期しておりますが、商品到着後すみやかにご確認いただき、もし商品に傷・欠品など不具合がございましたら、商品到着後10日以内にご連絡ください。

## ■施工

本製品の取付工事/排水工事は、指定工事店にご依頼下さい。

## ■詳細寸法・製品仕様

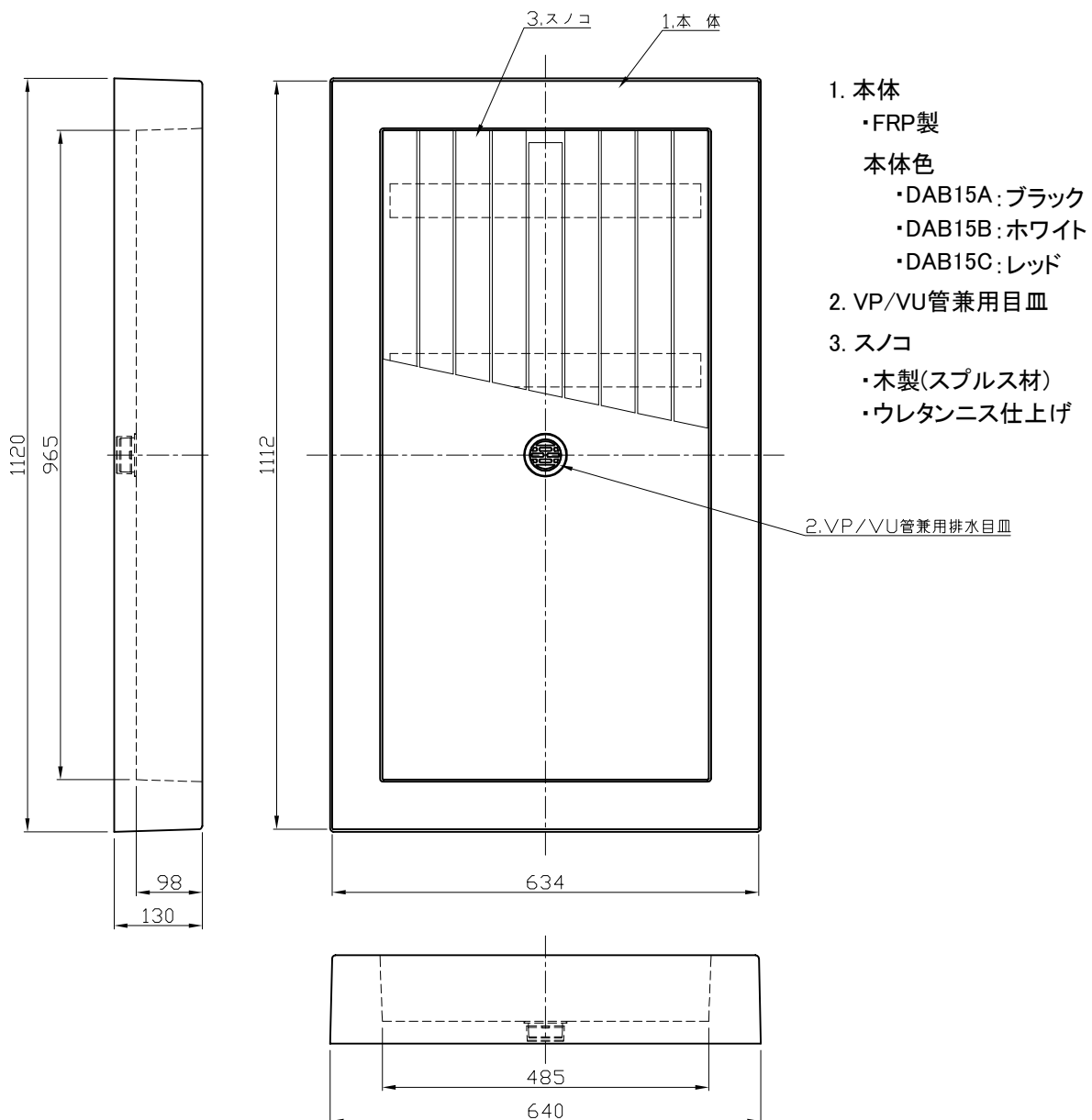

#### ■お問い合わせについてのお願い

- 1.本製品に対するお問い合わせ等は、施工店様へお願い致します。
- 2.本製品の故障や不具合発生時は、施工店様にご連絡下さい。

#### ⊘ ■絶対にお止め下さい

- 1.分解や改造は行わないで下さい。
- 2.本製品は耐火構造ではありませんので、火気を近づけないで下さい。
- 3.本製品を足場がわりに登らないで下さい。
- 4.本製品の上に重量物を載せないで下さい。
- 5.本製品をハンマーで叩く等、衝撃を与えないで下さい。

#### ■日常のお手入れ

末永くご使用いただくために、3～6ヶ月に1度程度のお手入れをお薦め致します。

- 1.柔らかい布に中性洗剤を含ませ、丁寧に拭いて下さい。
- 2.表面を濡れた布で洗剤が残らないように拭き取って下さい。
- 3.乾いた布で表面を拭って下さい。

#### ⊘ ■お手入れに際しての注意

- 1.金属タワシや通常の研磨剤入り洗剤は、製品表面が傷つきますので、使用しないで下さい。
- 2.塩素入り洗剤、タイル洗浄剤、苛性ソーダーも、製品表面を傷つきますので使用しないで下さい。

#### ■保証

商品の保証期間は、お買い上げ後 1年 となります。但し、以下は保証範囲外となります。

- 1.凍結による製品故障・破損・不具合。
- 2.不適切な設置、工事等に起因する故障や破損等の不具合。
- 3.不適切な使用、維持管理等に起因する故障や破損等の不具合。
- 4.分解、改造を行った場合。
- 5.火災、地震等自然災害、その他事故など、故障・破損・不具合の原因が製品以外にある場合。
- 6.スノコ(ペットによる引っかき痕などの劣化から、消耗品と見做す。)

セキスイエクステリア株式会社

〒162-0824

東京都新宿区揚場町 1-21 飯田橋升本ビル 7F

TEL 03-6685-7070 FAX 03-6685-7075